

1. ОБЩИЕ СВЕДЕНИЯ ОБ ИЗДЕЛИИ

Коробка отбора мощности (далее КОМ) **HDX M03P1 UNI** предназначена для привода агрегатов, оборудованных на шасси автомобилей, оснащенных коробками передач (далее КП) ЯМЗ-236, ЯМЗ-238, устанавливается на правый боковой люк КП.

Привод КОМ осуществляется от блока шестерен заднего хода КП.

КОМ механического типа, одновальная, с пневматическим механизмом включения отбора мощности.

Отбор мощности разрешается проводить только на стоянке без переключения передач в КП.

2. ОСНОВНЫЕ ТЕХНИЧЕСКИЕ ДАННЫЕ

2.1. Управление: электропневматическое.

2.2. Смазка: разбрызгиванием от шестерен КП.

2.3. Направление вращения вторичного вала КОМ не совпадает с направлением коленчатого вала двигателя.

А - воздушный клапан; В - вращение насоса.

2.4. Номинальный крутящий момент на вторичном валу КОМ – 250 Нм.

2.5. Допускаемый отбор мощности – не более 45 кВт (60 л. с.)

3. КОМПЛЕКТНОСТЬ

КОМ поставляется в полностью собранном виде. В комплект поставки входит паспорт изделия, а также комплект деталей, необходимых для монтажа КОМ на шасси автомобиля.

4. УСТРОЙСТВО И ПРИНЦИП РАБОТЫ

КОМ **HDX M03P1 UNI** состоит из корпуса, установленных в него шестерен, оси, вторичного вала, вилки включения подвижной шестерни, возвратной пружины и пневматического поршня. Уплотнение внутренней полости и плоскости монтажа осуществляется резиновым кольцом, сальником и прокладками.

Включение режима отбора мощности производится посредством подачи в полость пневмоцилиндра сжатого воздуха через фитинг, установленный в крышку пневматической камеры воздушного клапана.

Изготовитель имеет право вносить в конструкцию изделия изменения, не ухудшающие его технические и экономические показатели.

5. МАРКИРОВКА И УПАКОВКА

Все изделия должны иметь четко нанесенную маркировку. Маркировка наносится на бирке, прикрепленной к корпусу изделия.

Ком поставляется в упаковке, предохраняющей изделие от механических повреждений, загрязнений и атмосферных осадков.

6. УКАЗАНИЕ МЕР БЕЗОПАСНОСТИ

При работе изделия должен быть исключен свободный доступ к выступающим частям вращающегося вторичного вала.

При работе изделия в режиме отбора мощности на стоянке шасси автомобиля должно быть заторможено стояночным тормозом.



Рис.1 Габаритные и присоединительные размеры **HDX M03P1 UNI**

Включение и выключение механизмов изделия разрешается производить только на стоянке при полностью нажатой педали сцепления и только при давлении сжатого воздуха в пневмосистеме шасси не менее 6 кгс/кв. см.

При остановке ТС падает давление в его пневматической системе. Вследствие этого муфта КОМа отводится из зацепления с шестерней возвратной пружинной, и КОМ перестает передавать крутящий момент. Как только давление воздуха повысится после запуска ДВС, происходит автоматическое включение КОМа. В этом случае происходит повреждение зубьев шестерен и, в последствии, к преждевременному отказу КОМа. Поэтому при длительной остановке ТС КОМ должен отключаться.

7. МОНТАЖ И ПОРЯДОК РАБОТЫ

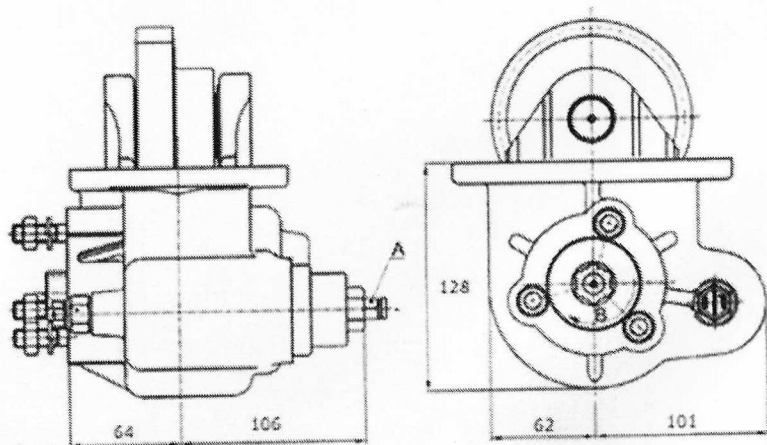
При монтаже КОМ необходимо слить масло из картера КП, с правого бокового люка снять крышку и установить в него КОМ. В крышку пневматической камеры установить фитинг (входит в комплект поставки) и соединить КОМ через электро-пневматический клапан (в комплект не входит) с контуром потребителей пневмосистемы шасси.

Все крепежные детали должны быть надежно затянуты.

В полость картера КП залить масло до верхней метки при незакрученном маслоуказателе.

Установить электрический выключатель управления КОМ в выключенное положение, завести ДВС автомобиля. После того, как в пневмосистеме установится достаточное давление сжатого воздуха, необходимо выключить двигатель и проверить включаемость КОМ.

ВАЖНО!

- при установке на КП необходимо устанавливать регулировочные прокладки (входят в комплект) для соблюдения межосевого расстояния.